

FR

NatureSun  
aroms

# DIFFUSEUR D'HUILES ESSENTIELLES BAÏA

Diffuseur humidificateur ultrasonique



## COMPOSANTS

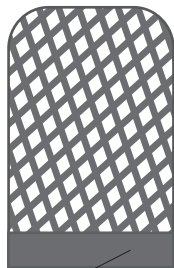

COUVERCLE EXTERNE

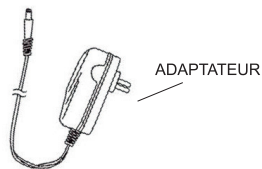
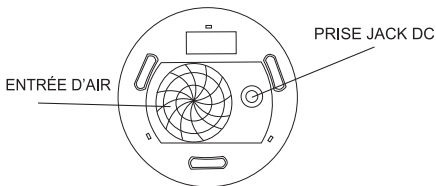
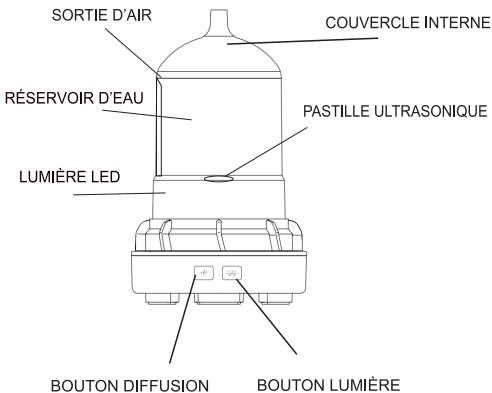

## MISE EN MARCHÉ

1. Brancher l'adaptateur à la prise jack du diffuseur et placer l'appareil sur une surface plate et solide.

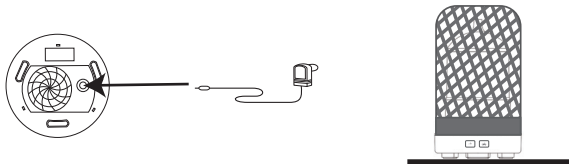

2. Enlever le couvercle extérieur et intérieur. Remplir le réservoir d'eau sans dépasser la ligne maximum et ajouter 2-3 gouttes d'huiles essentielles dans l'eau. Ne pas ajouter d'eau par la sortie d'air.

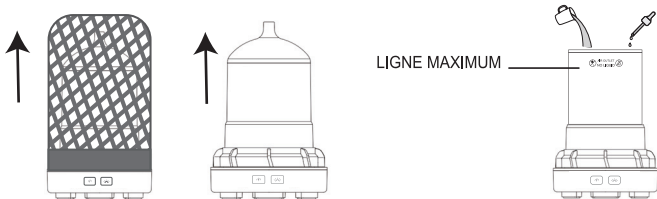

3. Replacer le couvercle interne et externe.

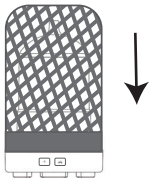

4. Brancher l'appareil et appuyer sur un des boutons pour le mettre en marche.

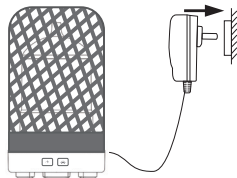

## UTILISATION

### BOUTON DIFFUSION

1ère pression : diffusion continue.  
2ème pression : diffusion par intermittence (30s ON / 30s OFF).  
3ème pression : arrêt de la diffusion.

**Le diffuseur s'arrête automatiquement quand le niveau d'eau est trop bas.**



### BOUTON LUMIÈRE

1ère pression : mise en marche de l'éclairage LED aux 7 couleurs changeantes.  
2ème pression : l'éclairage LED se fixe sur la couleur actuelle.  
3ème - 9ème pression : choix de la couleur de l'éclairage LED.  
10ème pression : l'éclairage LED s'éteint.

À tout moment vous pouvez stopper l'éclairage LED en maintenant appuyé quelques secondes le bouton lumière.

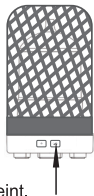

## MAINTENANCE

Lorsque l'appareil n'est pas utilisé, débrancher l'adaptateur de l'alimentation électrique, vidanger l'eau du réservoir, puis sécher et ranger l'appareil correctement.

## PRÉCAUTIONS D'EMPLOI

- Cet appareil n'est pas prévu pour être utilisé par des personnes (y compris les enfants) dont les capacités physiques, sensorielles ou mentales sont réduites, ou des personnes dénuées d'expérience ou de connaissance, sauf si elles ont pu bénéficier, par l'intermédiaire d'une personne responsable de leur sécurité, d'une surveillance ou d'instructions préalables concernant l'utilisation de l'appareil.
- Ne pas ajouter d'huile essentielle quand l'appareil fonctionne.
- Ajouter les gouttes d'huile essentielle directement dans le réservoir. Aucune autre option n'est possible.
- Ne pas ouvrir le couvercle quand l'appareil fonctionne.
- Ne pas dépasser la ligne d'eau maximum du réservoir d'eau.

- Après utilisation, vider le reste de l'eau pour éviter la prolifération des bactéries.
- Tenir le cordon d'alimentation loin de l'eau. Ne pas utiliser dans un environnement humide.
- Utiliser sur une surface plane et stable pour éviter que l'eau ne s'infilte dans la base.
- L'appareil doit être alimenté uniquement sous la très basse tension de sécurité correspondant au marquage de l'appareil.
- Ceci n'est pas un jouet. Tenir hors de portée des enfants et des animaux.
- Tenir à l'écart toute substance inflammable ou toxique du diffuseur.
- Ne pas utiliser de parfums ou d'essences de synthèse qui risqueraient d'endommager irrémédiablement le diffuseur. Certaines huiles essentielles ne sont pas conseillées en diffusion, demandez conseil à votre pharmacien. Bien vérifier les précautions d'emploi de chacune avant de les utiliser en diffusion.
- Pour une diffusion optimale, nous vous conseillons d'utiliser les complexes diffusion **NatureSun'Aroms**.
- Uniquement pour diffusion d'ambiance, ne pas inhaler.
- Une utilisation continue du diffuseur peut, à long-terme, endommager le produit et raccourcir sa durée de vie.
- Débrancher l'appareil avant toute manipulation telle que le nettoyage ou le rangement par exemple.
- Ne pas démonter ou essayer de réparer l'appareil en cas de dysfonctionnement (voir garantie contractuelle).
- Ne pas bloquer la sortie de diffusion.
- Ne jamais immerger le diffuseur dans l'eau et ne pas laisser de l'eau pénétrer par les ouvertures de l'appareil.
- Toujours orienter la sortie de diffusion vers le haut.
- Ne pas couvrir le diffuseur avec toute matière ou objet.

## ENTRETIEN

LIRE ATTENTIVEMENT LES INSTRUCTIONS D'ENTRETIEN POUR ÉVITER L'ENCRASSEMENT DU PRODUIT.

Pour un fonctionnement optimal de votre diffuseur, il doit être nettoyé régulièrement (une fois par semaine) en cas d'utilisation intense. Vous profiterez ainsi au mieux des performances de votre diffuseur.

Après 5 à 6 utilisations, nettoyer selon les indications suivantes :

- Avant tout nettoyage, débrancher le diffuseur et retirer le cordon d'alimentation
- Enlever le couvercle
- Vider le réservoir d'eau
- Mettre une cuillère de vinaigre blanc dans le réservoir d'eau et nettoyer à l'eau chaude
- Laisser reposer 5 minutes avant de vider l'eau
- Essuyer avec un chiffon doux
- Nettoyer le système à ultrasons avec un coton tige

À noter :

- Ne jamais nettoyer le diffuseur avec du solvant, du détergent ou de l'essence.
- Quand le diffuseur n'est pas utilisé, vider l'eau et le garder au sec pour éviter le développement de bactéries et champignons.

## SPÉCIFICATIONS

Puissance : AC 100-240V

Tension d'entrée : DC 24,0V, 0,5A

Fréquence nominale : 50/60HZ

Puissance nominale : 12W

Volume du réservoir d'eau : 100 ml

Surface de diffusion : 20-30m<sup>2</sup>

Taille : 9,2 x 9,2 x 15 cm

Poids net : 232 g (avec adaptateur)



### - BON DE GARANTIE -

Votre diffuseur est garanti 24 mois contre défaut de fabrication du système électrique. Pour bénéficier de la garantie, le présent bon doit comporter la date d'achat et le cachet du vendeur. La garantie ne couvre pas les détériorations résultant d'une mauvaise utilisation, d'une chute, de démontage ou de réparation par des personnes non autorisées. Une réparation ou un échange standard effectué pendant la garantie n'affecte pas la date d'expiration de cette garantie. À conserver soigneusement, et à retourner avec votre diffuseur, en cas de panne à :

**Laboratoire Cosmédiet Biotechnie : 470, Avenue de Lossburg 69480 ANSE - France**

Tel : +33/4.74.09.97.00 - Fax : +33/4.74.09.97.01 - [www.cosmediet.fr](http://www.cosmediet.fr)

Nom : .....Prénom : .....

Adresse : .....

.....

.....

Date d'achat : .....

Cachet du revendeur



#### Élimination des appareils électriques en fin de vie

Ce symbole indique, dans l'UE, que ce produit ne doit pas être jeté avec les autres déchets ménagers. Le tri sélectif des appareils électriques mis au rebut prévient les effets néfastes éventuels sur l'environnement et sur la santé, et favorise le recyclage et la réutilisation des composants de l'appareil. Cet appareil doit par conséquent être remis à un point de collecte approprié ou à votre revendeur qui se chargera de son recyclage.

GB

NatureSun  
aroms

# AROMA DIFFUSER ESSENTIAL OIL BAÏA

Ultrasonic humidifier diffuser





# PRODUCT STRUCTURE

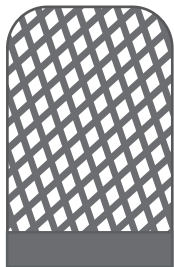

TOP COVER

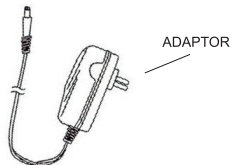
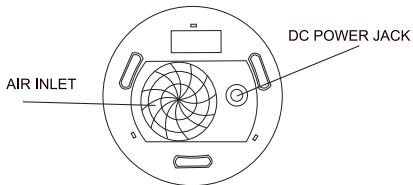
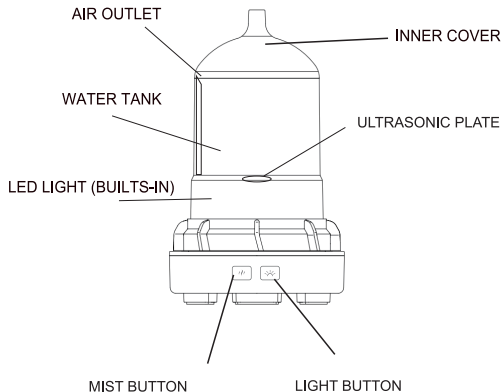

## OPERATION STEP

1. Put adapter into the jack of the product and put unit on a flat and hard surface.



2. Remove the top and the inner cover, pour water in the water tank. Do not exceed Max circle. Do not drop 2-3 essential oils. Do not drop water from the air outlet side.

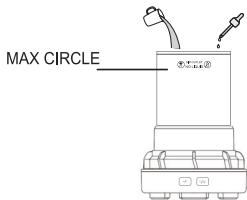
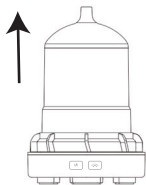
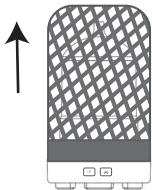

3. Replace the inner cover and the top cover.

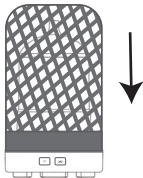

4. Plug in and press the mist or the light button.

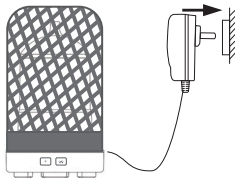

## DIRECTION FOR USE

### MIST BUTTON

1st press: continuous mist.

2nd press: alternated mist (30s ON / 30s OFF).

3rd press: stop mist.

**The unit will auto-shut off when water at low water level.**



### LIGHT BUTTON

1st press: 7 changing LED light.

2nd press: fix current color.

3rd - 9th press: select LED color.

10th press: LED light off.

Press and hold light button 3s to turn off LED light.



## MAINTENANCE

When unit is not in use, unplug AC adapter from power supply, drain water from the water tank, then dry and properly store unit.

## PRECAUTIONS FOR USE

- This device is not intended for use by persons (including children) whose physical, sensory or mental capacities are impaired, or by persons with limited experience or knowledge, unless they have been given prior supervision or instructions concerning the use of the device from a person responsible for their safety.
- Please do not add essential oil when unit is working.
- Please drop the oil into water tank, other position is not available.
- Please do not open the cover when it is working.
- Please do not over the max level when you pouring water.

- Please pour out the remaining water when don't use the machine, in case produce bacteria.
- Please keep the power cord do not touch water or use it in wet environment.
- Please use it on the stable and hard place, in case of water goes into base.
- Before plugging in the device, check that the domestic voltage is compatible.
- Do not put the humidifier in the place where children can reach.
- Prevent any flammable items or toxic substance used near the humidifier itself.
- Do not use essential oils not recommended. Do not use perfumes or synthetic essences that could irreparably damage the diffuser. Some essential oils are not recommended for diffusion, seek advice from a pharmacist. Check the precautions for use of essential oils before using them in diffusion.
- For an optimal diffusion, please use **NatureSun'Aroms** essential oils.
- Only for ambience broadcast, do not inhale.
- Continuous use of the diffuser may damage the product and shorten its life in the long term.
- Unplug the unit before handling, such as cleaning or storage.
- Do not disassemble or attempt to repair the device in case of malfunction (see contractual warranty).
- Do not block the broadcast output.
- Do not immerse the diffuser in water and do not allow water to enter the openings of the appliance.
- Always aim the broadcast output upwards.
- Do not cover the diffuser with any material or object.

## CLEANING

READ CAREFULLY THE MAINTENANCE INSTRUCTIONS TO AVOID ENCRASMENT OF THE PRODUCT.

For a better operation of your diffuser, it must be cleaned regularly (once a week) in case of heavy use. You will enjoy the best performance of your diffuser.

After using 5-6 times, please clean the unit as follow steps:

- Before any cleaning operation, unplug the unit from main supply and unplug power cord from base of unit.
- Remove cover.
- Pour out remaining water of water tank.
- Put one tablespoon of spirit vinegar in the water tank and clean with warm water.
- Leave for 5 minutes and then pour out water.
- Wipe with a soft cloth. Avoid ultrasonic plate area.
- Clean ultrasonic plate with a cotton bud.

Note:

- Please don't clean the product with tinner, gasoline and cleanser.
- Keep dry when in no use to avoid bacterial and mildew (fungus).

## PRODUCT SPECIFICATIONS

Power: AC 100-240V

Voltage: DC 24,0V, 0,5A

Rated frequency: 50/60HZ

Rated power: 12W

Capacity: 100 ml

Suitable range: 20-30m<sup>2</sup>

Size : 9,2\*9,2\*15 cm

Weight: 232 g (with adaptor)

### - GUARANTEE -

Your diffuser is guaranteed 24 months for electrical system manufacturing defects. To get benefit from this guarantee, this coupon must contain the purchase date and the seller seal. The guarantee does not cover any issues linked to wrong usage of the product, falls, disassembly & reparation by not authorized person.

The product reparation or standard replacement during the guarantee period does not affect the expiration date of this guarantee. Keep it carefully and send it with your diffuser for any electrical system defects to:

**Laboratoire Cosmédiet Biotechnie : 470, Avenue de Lossburg 69480 ANSE - France**

Tel : +33/4.74.09.97.00 - Fax : +33/4.74.09.97.01 - [www.cosmediet.fr](http://www.cosmediet.fr)

Name: .....Firstname: .....

Address: .....

.....

.....

Purchasing date: .....

Seller seal

### Disposal of electric and electronic devices when they reach end of life

This symbol on the product or on its packaging indicates that this product must not be disposed of with your other household waste. The separate collection and recycling of your waste equipment at the time of disposal will help to conserve natural resources and ensure that it is recycled in a manner that protects human health and the environment. It promotes recovery and recyclability of component parts. Please dispose of it at the collecting place assigned for the collection of electrical and electronic devices.



ES



# DIFUSOR PARA ACEITES ESENCIALES BAÏA

Difusor ultrasónico



## COMPONENTES

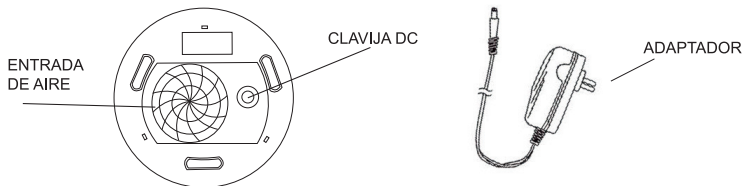
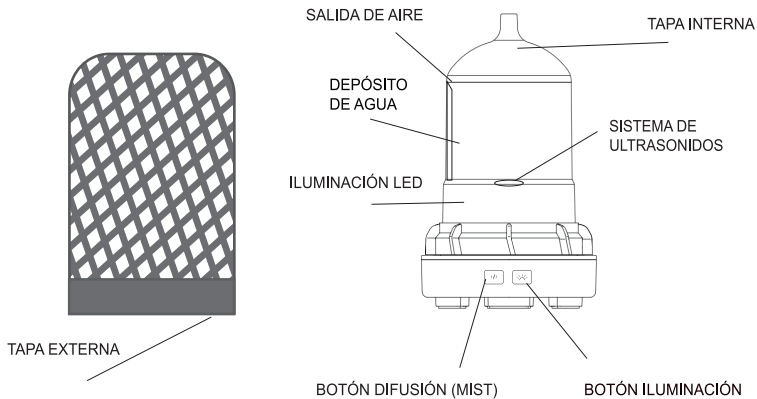



## PUESTA EN MARCHA

1. Enchufe el cable de alimentación al difusor, en la clavija jack DC y coloque el difusor sobre una superficie plana.

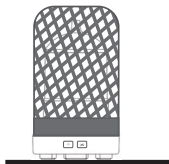
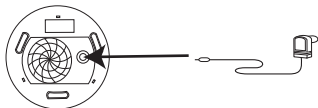

2. Retire la tapa externa y interna. Llene el difusor con agua hasta la marca señalada de nivel máximo. Añada 2-3 gotas de aceite esencial en el agua. No vierta agua en la salida de aire.

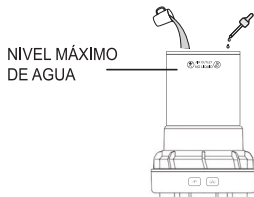
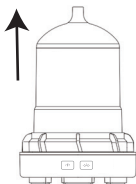
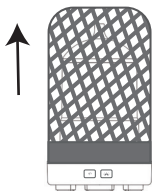

3. Vuelva a colocar la tapa interna y externa.

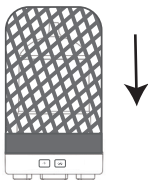

4. Conecte el aparato y pulse uno de los botones para encender el difusor.

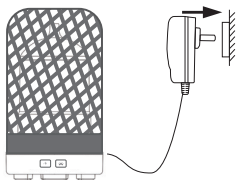

## USO MANUAL DEL DIFUSOR

### BOTÓN DIFUSIÓN (MIST)

- 1.a pulsación: la difusión funciona continuamente.
- 2.a pulsación: la difusión funciona a intervalos (30s ON / 30s OFF).
- 3.a pulsación: la difusión se detiene.

**El difusor se parará automáticamente cuando el nivel de agua del depósito sea demasiado bajo.**



### BOTÓN ILUMINACIÓN

- 1.a pulsación: puesta en marcha de la iluminación LED con colores cambiantes.
  - 2.a pulsación: la iluminación LED queda fija en el color actual.
  - 3.a - 9.a pulsación: selección de color de iluminación LED.
  - 10.a pulsación: la iluminación se detiene.
- Presione durante 3 segundos para desactivar la luz LED.



## DESPUÉS DEL USO

Cuando la unidad no esté en uso, desenchufe el adaptador de CA de la fuente de alimentación, drene el agua del tanque de agua, luego seque y almacene correctamente la unidad.

## PRECAUCIONES

- Este aparato no está destinado para que lo utilicen personas (incluidos los niños) con capacidades físicas, sensoriales o mentales reducidas, o que careciesen de experiencia y conocimientos, a menos que estén bajo la vigilancia de una persona responsable de su seguridad o hayan recibido instrucciones relativas a la utilización del aparato por parte de dicha persona.
- Por favor, no añada aceite esencial mientras la unidad esté funcionando.
- Por favor, añada el aceite al depósito de agua. No es posible añadirlo en ninguna otra parte de la unidad.
- Por favor, no retire la tapa mientras la unidad está en funcionamiento.
- Por favor, no exceda el nivel máximo de llenado del depósito.

- Por favor, después de utilizar la unidad, deseche el agua sobrante, ya que se podrían generar bacterias.
- Por favor, no permita que el cable entre en contacto con el agua ni lo utilice en un entorno de humedad.
- Utilizar sobre una superficie estable.
- El dispositivo debe alimentarse solamente con el bajo voltaje de seguridad que aparece señalado en el dispositivo.
- Esto no es un juguete. Mantener fuera del alcance de los niños y animales.
- No utilice objetos inflamables o sustancias tóxicas cerca del humidificador ni en el humidificador mismo.
- No use perfumes o esencias sintéticas que puedan dañar irreparablemente el difusor. Algunos aceites esenciales no se recomiendan para la difusión, consulte a un farmacéutico. Verifique las precauciones de uso de los aceites esenciales antes de usarlos en difusión.
- Para una difusión óptima, aconsejamos utilizar los aceites esenciales **Biover by NatureSun'Aroms**.
- Sólo para difusión en el ambiente. No inhalar.
- El uso continuo del difusor puede, a largo plazo, dañar el producto y acortar su vida útil.
- Desconecte la unidad antes de manipularla para limpieza o almacenamiento.
- No desarme ni intente reparar el dispositivo en caso de mal funcionamiento (consulte la garantía contractual).
- No bloquee la salida de difusión.
- Nunca sumerja el difusor en agua y no permita que entre agua en las aberturas del aparato.
- Asegúrese de que la salida de emisión apunta siempre hacia arriba.
- No cubra el difusor con ningún material u objeto.

## MANTENIMIENTO

LEA LAS INSTRUCCIONES DE SERVICIO CUIDADOSAMENTE PARA EVITAR EL DETERIORO DEL PRODUCTO POR SUCIEDAD.

Para un funcionamiento óptimo de su difusor, debe limpiarse regularmente (una vez por semana) en caso de uso intensivo. Así, podrá beneficiarse de un rendimiento óptimo del dispositivo.

Después de 5-6 usos, limpiar la unidad siguiendo estos pasos:

- Antes de realizar cualquier operación, desenchufe el difusor de la corriente eléctrica y retire la tapa.
- Retire el cable de alimentación.
- Vacíe el depósito de agua utilizando la boca de vaciado.
- Poner una cucharadita de vinagre blanco en el tanque de agua y limpiar con agua templada.
- Dejar reposar 5 minutos y retirar el agua.
- Limpiar con un paño suave. Evite la zona del plato de ultrasonidos.
- Limpiar el plato de ultrasonidos con un bastoncillo de algodón.

Importante:

- Nunca limpie el difusor con disolventes, detergentes o limpiadores.
- Cuando no se use el difusor, vaciarlo de agua y mantenerlo seco para evitar la proliferación de bacterias y hongos.

## ESPECIFICACIONES DEL PRODUCTO

Potencia: AC 100-240V

Voltaje a la entrada del adaptador:  
DC 24,0V, 0,5A

Frecuencia nominal: 50/60HZ

Potencia nominal: 12W

Volumen del recipiente de agua: 100 ml

Superficie de difusión: 20-30m<sup>2</sup>

Dimensiones: 9,2 x 9,2 x 15 cm

Peso: 232 g (con adaptador)



### - VALE DE GARANTIA -

El difusor está garantizado 24 meses contra los defectos de fabricación de la bomba eléctrica del difusor. Para beneficiarse de la garantía, el presente vale debe llevar la fecha de compra y el sello del vendedor. La garantía no cubre los deterioros que resultasen de una mala utilización, de una caída, del desmontaje o reparación por personas no autorizadas. Una reparación o un intercambio estándar efectuado durante la garantía no módica la fecha de expiración de esta garantía. Consérvese cuidadosamente, y envíelo con su difusor, en caso de avería a:

**Laboratoire Cosmédiet Biotechnie : 470, Avenue de Lossburg 69480 ANSE - France**

Tel : +33/4.74.09.97.00 - Fax : +33/4.74.09.97.01 - [www.cosmediet.fr](http://www.cosmediet.fr)

Apellido: .....Nombre: .....

Dirección: .....

.....

.....

Fecha de compra: .....

Sello del minorista



#### Eliminación de equipos eléctricos al final de su vida útil

Este símbolo indica que en la UE, este producto no debe desecharse con los residuos domésticos. El reciclaje de aparatos eléctricos desechados evita posibles efectos nocivos sobre el medio ambiente y en la salud y promueve el reciclaje y la reutilización de los componentes del dispositivo. Este dispositivo debe ser entregado en un punto de recogida o a su distribuidor que se encargue de su reciclaje.

PT

NatureSun  
aroms

# DIFUSOR ÓLEOS ESSENCIAIS BAÏA

Difusor Ultrasónico



## ESTRUTURA DO APARELHO

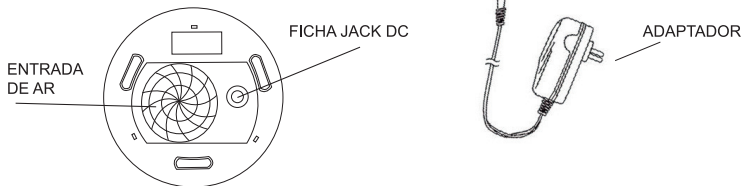
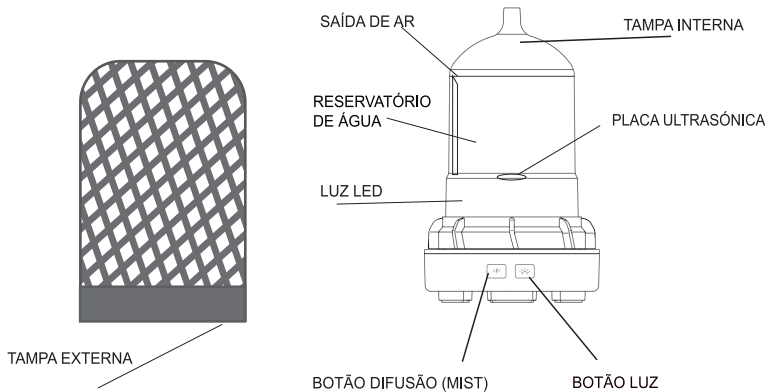

## ETAPAS PARA COLOCAR O DIFUSOR A FUNCIONAR

1. Conecte o adaptador à tomada jack do difusor e coloque-o sobre uma superfície plana e sólida.

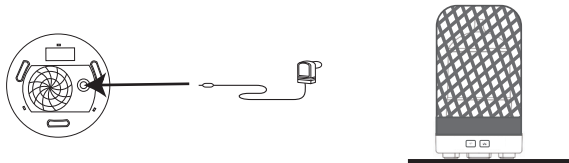

2. Remova a tampa externa e interna, coloque água no respectivo reservatório. Não exceda os limites máximos da linha. Deite 2-3 gotas de óleo essencial. Não verta a água pela saída de ar.

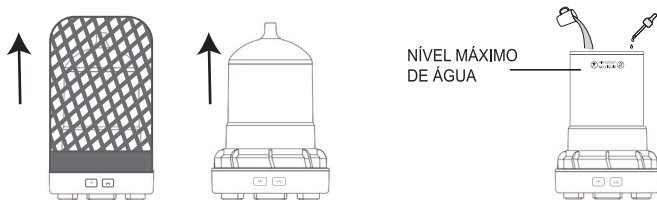

3. Feche a tampa interna e externa.

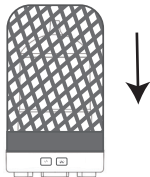

4. Conecte e ligue o dispositivo. Pressione um dos botões para ligar o difusor.

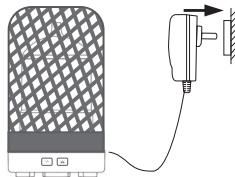



## FUNIONAMENTO

### BOTÃO DIFUSÃO (MIST)

- 1.o toque: a difusão funciona de forma contínua.
- 2.o toque: a difusão funciona por intervalos (30s ON / 30s OFF).
- 3.o toque: para a difusão.

**A unidade irá parar automaticamente se o nível da água no tanque for insuficiente.**



### BOTÃO LUZ

- 1.o toque: liga a iluminação LED com as cores alternadas.
- 2.o toque: a iluminação LED fica fixa na cor atual.
- 3.o - 9.o toque: escolha da cor de iluminação LED.
- 10.o toque: para a iluminação.

Pressione e segure por 3 segundos para desligar a luz LED.



## MANUTENÇÃO

Sempre que o aparelho não esteja a funcionar, desconecte-o da eletricidade, retire a água do reservatório, de seguida, seque-o com um pano macio e guarde-o convenientemente.

## PRECAUÇÕES DE USO

- Este aparelho não é destinado a pessoas (incluindo crianças) com capacidades físicas, mentais ou sensoriais reduzidas, ou com falta de experiência e de conhecimento na utilização deste aparelho. A não ser que sejam supervisionadas, ou tenham recebido, de uma pessoa responsável pela sua segurança, instruções relativas à utilização deste aparelho.
- Não adicione o óleo essencial, enquanto que o difusor estiver a funcionar.
- Deite as gotas de óleo essencial diretamente no reservatório de água. Nenhuma outra opção é viável.
- Não abra a tampa, enquanto que o difusor estiver a funcionar.
- Não ultrapasse a linha do nível máximo, quando colocar a água no difusor.

- Após a utilização do difusor, esvazie o resto de água para evitar a proliferação de bactérias.
- Mantenha o fio da fonte de alimentação longe do contacto com a água. Não utilize num ambiente húmido.
- Utilize o difusor num local plano e estável, para evitar que a água se infiltre na base.
- O dispositivo deve ser alimentado somente sob a voltagem de segurança muito baixa correspondente à marcação do dispositivo.
- Não é um brinquedo. Manter fora do alcance das crianças e dos animais.
- Prevína a proximidade do difusor com alguma substância inflamável ou tóxica.
- Não use perfumes ou essências sintéticas que possam danifi car irreparavelmente o difusor. Alguns óleos essenciais não são recomendados para difusão, procure orientação na loja onde adquiriu os seus óleos. Verifi que as precauções para o uso de óleos essenciais antes de usá-los em difusão.
- Para uma difusão ideal, recomendamos o uso dos complexos de difusão **Biover by NatureSun'Aroms**.
- Apenas para difusão no ambiente, não inale.
- Uma utilização contínua do difusor pode, a longo prazo, danificar o produto e encurtar a sua vida útil.
- Desconecte o aparelho antes de o manusear, limpar ou guardar.
- Não desmonte ou tente reparar o dispositivo em caso de mau funcionamento (consulte a garantia do difusor).
- Não bloqueie a saída da difusão.
- Nunca mergulhe o difusor na água e não permita a entrada de água nas aberturas do aparelho.
- Oriente sempre a saída da difusão para cima.
- Não cubra o difusor com qualquer material ou objeto.

## MANUTENÇÃO

LEIA, ATENTAMENTE, AS INSTRUÇÕES DE MANUTENÇÃO PARA EVITAR O ENGORDURAMENTO DO PRODUTO.

Para um funcionamento ideal do seu difusor, este deve ser limpo regularmente (uma vez por semana) em caso de uso intenso. Irá, portanto, tirar partido máximo das capacidades do seu difusor.

Após 5 a 6 utilizações, limpe o aparelho, seguindo as respetivas indicações:

- Antes da limpeza, desligue o difusor e retire o cabo de alimentação.
- Retire a tampa.
- Esvazie o reservatório de água.
- Deite uma colher de sopa de vinagre branco no reservatório de água e limpe com água quente vinagre.
- Deixe o difusor repousar 5 minutos antes de esvaziar a água.
- Seque o difusor com um pano macio.
- Limpe o sistema de ultrassons com um cotonete.

Nota:

- Nunca limpe o difusor com um solvente, detergente ou outro líquido que danique o aparelho.
- Quando o difusor não for utilizado, escorra a água e mantenha-o seco para evitar o desenvolvimento de bactérias e fungos.

## CARACTERÍSTICAS TÉCNICAS

Potência: AC 100-240V

Voltagem na entrada do adaptador:  
DC 24,0V, 0,5A

Frequência nominal: 50/60HZ

Potência nominal: 12W

Volume do reservatório de água: 100 ml

Área de difusã: 20-30m<sup>2</sup>

Dimensões: 9,2 x 9,2 x 15 cm

Peso líquido: 232 g (com adaptador)

### - GARANTIA -

O difusor tem uma garantia de 24 meses contra os defeitos de fabrico da bomba elétrica. Para poder beneficiar da garantia, a mesma deve ser preenchida, com a data de compra e o carimbo e/ou assinatura da loja. Esta garantia não cobre os resultados visíveis de má utilização do difusor, de queda do mesmo, de desmontagem ou reparação do aparelho por pessoas não autorizadas. Uma reparação ou uma mudança standard de alguma peça efetuada dentro do tempo da garantia, não altera a data final da mesma. Conserve, cuidadosamente, este documento, e envie o mesmo com o seu difusor, em caso de avaria, para:

**Laboratoire Cosmédiet Biotechnie : 470, Avenue de Lossburg 69480 ANSE - France**

Tel: +33/4.74.09.97.00 - Fax: +33/4.74.09.97.01 - [www.cosmediet.fr](http://www.cosmediet.fr)

Apelido: .....Nome: .....

Morada: .....

.....

.....

Data de compra: .....

Carimbo da loja



#### Eliminação dos aparelhos eléctricos em fim de vida

Este símbolo indica, na UE, que este aparelho não deve ser misturado com o restante lixo doméstico. A reciclagem de aparelhos eléctricos descartados impede possíveis efeitos prejudiciais sobre o meio ambiente e na saúde e promove a reciclagem e a reutilização dos componentes do aparelho. Este difusor, deve, portanto, ser colocado num ponto de recolha apropriado ou entregue ao revendedor, que será responsável pela reciclagem.